

SMG Systems

Etudes et Fabrication pour l'industrie du Livre

METRIS *Courbes à bande* *Type MT Cxx*

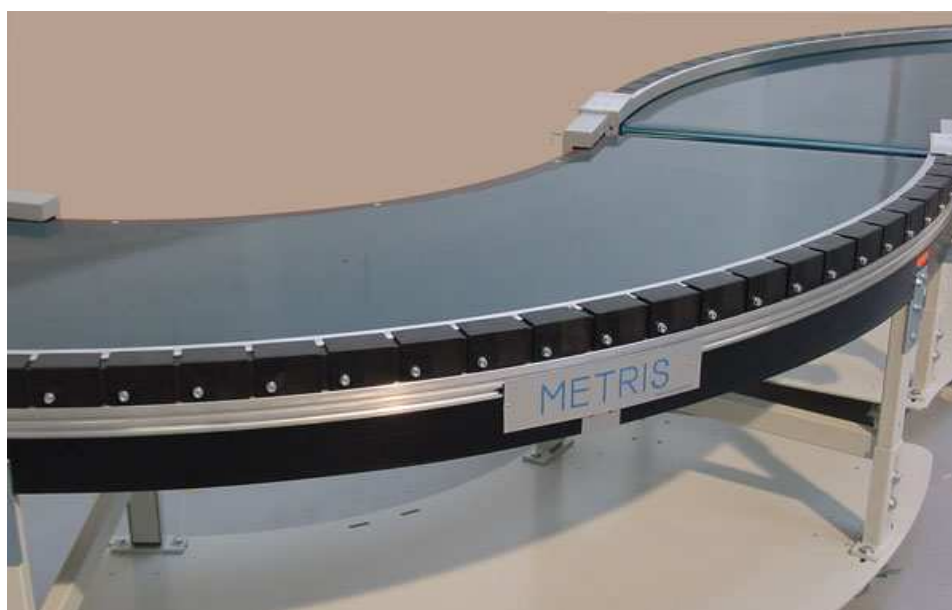

Performantes et Robustes

Caractéristiques :

Vitesse variable : de 10 à 100m/min.

Motorisation : moteurs asynchrone (pas de charbon)

Alimentation : 220 V mono (ou sur pupitre central)

<u>Dimensions:</u>	MT C473	MT C543	MT C523	MT C633	MT C475	MT C545
Angle	90°	90°	90°	90°	180°	180°
Largeur utile	400mm	500mm	500mm	600mm	400mm	500mm
Rayon au centre	500mm	650mm	850mm	1200mm	500mm	650mm

SMG Systems

ZA du Petit Rocher
F-77870 VULAINES sur Seine

Tel : 01 64 23 69 88

Fax : 01 60 74 23 22

www.smg-systems.fr

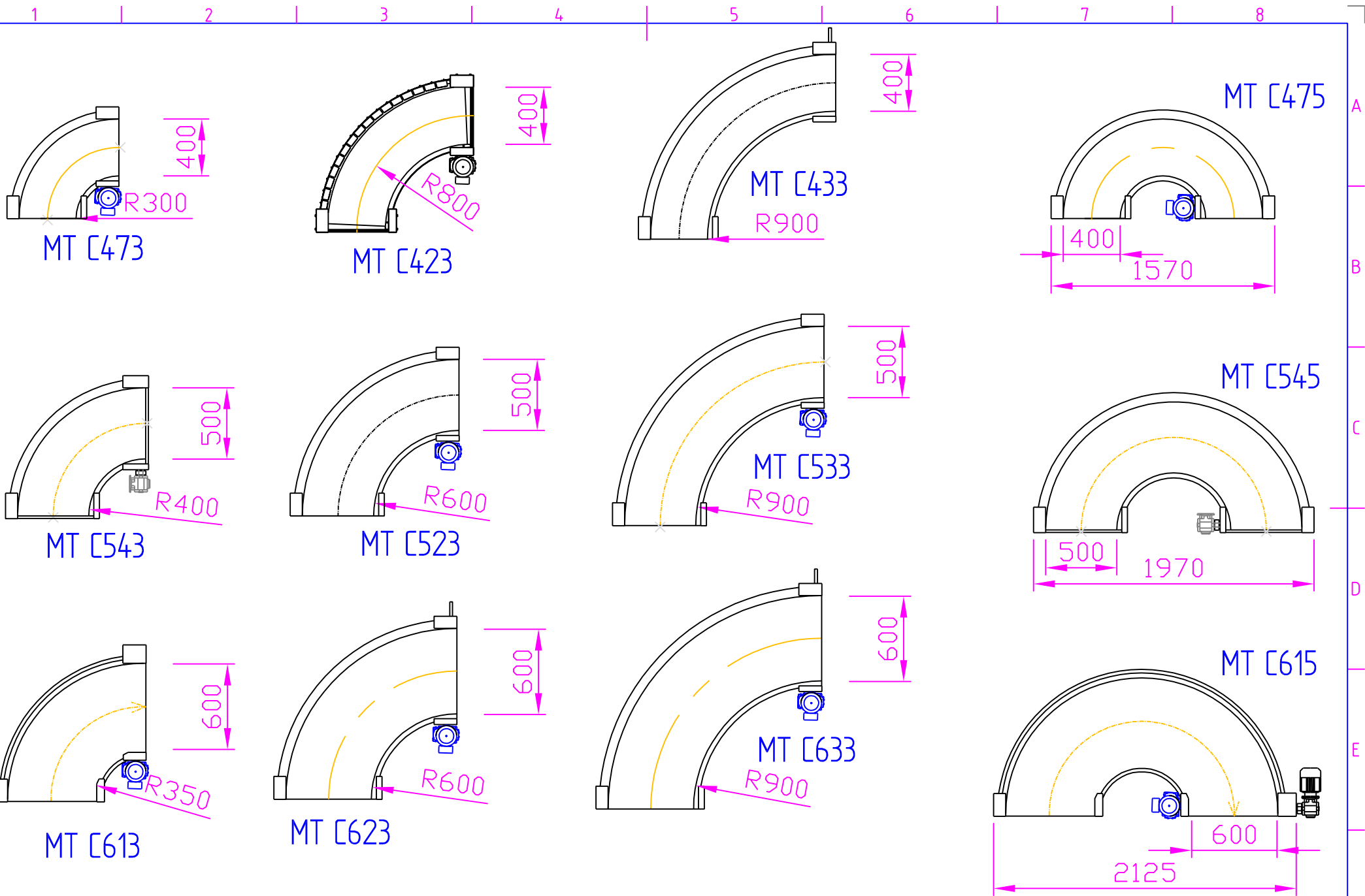

Ce dessin est la propriété de la SARL SMG Systems et ne doit pas être transmis, copié ou reproduit sans la permission de la société.
 This drawing is private and confidential property of SMG Systems SARL and must not be disclosed, copied or reproduced without the permission of the company.

Dessiné par : T B	Observations : RAL 7004	Date: 05/09/2012	Echelle:
		Courbes à bande	
+33 1 64 23 69 88 / F-77870 VULAINES sur Seine			Version C